

Projektant: PZ OLEANDAR
Rukavac 64, Matulji
OIB:32862218556

Investitor: Grad Gospić, Budačka 55, 53000 Gospić,
OIB: 22538763965

Građevina: Rekonstrukcija prostora ispred Kulturno
informativnog centra, Budačka 12, Gospić

Lokacija: na kat. čest. br. 2898, k.o. Gospić

TD: AK-406-19

ZOP: 01-06/2019

DATUM: Opatija, siječanj 2020.

Razina projekta: **GLAVNI PROJEKT**

Faza projekta: **PROJEKT KRAJOBRAZNOG UREĐENJA
MAPA 4**

Glavni projektant: Timotej Kritovac, dipl.ing.arh.

Projektant : mr.sc. Zrinka Brajan, ovl.kraj.arh.

Suradnici: Tena Vičević Dunaj, mag.ing.prosp.arch.

Upraviteljica: mr.sc. Zrinka Brajan, ovl.kraj.arh.

Projektant: PZ OLEANDAR
Rukavac 64, Matulji
OIB:32862218556

Investitor: Grad Gospić, Budačka 55, 53000 Gospić,
OIB: 22538763965

Građevina: Rekonstrukcija prostora ispred Kulturno
informativnog centra, Budačka 12, Gospić

Lokacija: na kat. čest. br. 2898, k.o. Gospić

TD: AK-406-19

ZOP: 01-06/2019

1.1. POPIS MAPA

Glavni projekt zajedničke oznake 01-06/2019 čine četiri mape:

ARHITEKTONSKI PROJEKT,

Projektna tvrtka: Arhitektura Kritovac j.d.o.o.,
Šetalište kneza Domagoja 2, 20250 Orebić

Broj projekta: 01-12/19-AP iz siječnja 2020.godine.

Projektant: Timotej Kritovac, dipl.ing.arh.

GRAĐEVINSKI PROJEKT,

Projektna tvrtka: Consilium d.o.o.,
Zagrebačka 18, 53000 Gospić

Broj projekta: 01-06/19 iz siječnja 2020.godine.

Projektant: Dario Radošević, mag.ing.aedif.

ELEKTROTEHNIČKI PROJEKT,

Projektna tvrtka: TOHEMA d.o.o.,
Lipovska ulica 20, 53000 Gospić

Broj projekta: 01/2020 iz siječnja 2020.godine.

Projektant: Miroslav Udiljak, ing.el.

PROJEKT KRAJOBRAZNOG UREĐENJA

Projektna tvrtka: PZ OLEANDAR
Rukavac 64, 51211 Matulji

Broj projekta: AK-406-19 iz siječnja 2020.godine.

Projektant: mr.sc. Zrinka Brajan, ovl.kraj.arh.

SADRŽAJ

1. OPĆI PRILOZI

- 1.1. Registracija ustanove
- 1.2. Rješenje ovlaštenog krajobraznog arhitekta

2. TEHNIČKI PRILOZI

- 2.1. PROJEKTNI ZADATAK
- 2.2. INVENTARIZACIJA I ANALIZA POSTOJEĆE VEGETACIJE
- 2.3. FOTOGRAFIJE TERENA
- 2.4. TEHNIČKI OPIS IDEJNOG RJEŠENJA
- 2.5. PLAN SADNJE
- 2.6. MJERE ZAŠTITE OKOLIŠA I ZBRINJAVANJE OTPADA
- 2.7. PROGRAM KONTROLE I OSIGURANJA KAKVOĆE
 - 2.7.1. OPĆE ODREDBE
- 2.8. NORME I PROPISI PRIMIENJENI KOD PROJEKTIRANJA
- 2.9. PROJEKTIRANI VIJEK UPORABE GRAĐEVINE I UVJETI ZA NJENO ODRŽAVANJE

3. GRAFIČKI PRILOZI

LIST 1	IDEJNO RJEŠENJE – SITUACIJA	M 1:200
LIST 2	ANALIZA POSTOJEĆE VISOKE VEGETACIJE	M 1:200
LIST 3	KONCEPT	M 1:200
LIST 4	RJEŠENJE	M 1:100
LIST 5	PLAN SADNJE	M 1:100
LIST 6	DETALJ 1 – PLAN SADNJE	M 1:50
LIST 7	DETALJ 2 – PLAN SADNJE	M 1:50

GLAVNI PROJEKT KRAJOBRAZNOG UREĐENJA PROSTORA ISPRED KULTURNO INFORMATIVNOG CENTRA,
Budačka ulica 12, na kat.čest.br. 2898 k.o. Gospić

TD: AK-406-19

Opatija, siječanj 2020.

LIST 8	DETALJ 3 – PLAN SADNJE	M 1:50
LIST 9	DETALJ SADNJE STABLAŠICA	M 1:25
LIST 10	DETALJ SADNJE GRMOLIKOG RASLINJA	M 1:25

4. OSTALO

4.1. PROCJENA TROŠKA INVESTICIJE

1. OPĆI PRILOZI

**GLAVNI PROJEKT KRAJOBRAZNOG UREĐENJA PROSTORA ISPRED KULTURNO INFORMATIVNOG CENTRA,
Budačka ulica 12, na kat.čest.br. 2898 k.o. Gospić**

**TD: AK-406-19
Z.O.P.: 01-06/2019**

Opatija, siječanj 2020.



REPUBLIKA HRVATSKA
TRGOVAČKI SUD U RIJECI

IZVADAK IZ SUDSKOG REGISTRA

SUBJEKT UPISA

MBS:

040203680

OIB:

32862218556

TVRTKA:

1 POLJOPRIVREDNA ZADRUGA OLEANDAR RUKAVAC

SJEDIŠTE/ADRESA:

1 Matulji (Općina Matulji)
Rukavac 64

PRAVNI OBLIK:

1 zadruga

PREDMET POSLOVANJA:

- 1 01 - Poljoprivreda, lov i usluge povezane s njima
- 1 02 - Šumarstvo, sječa drva i usluge povezane s njima
- 1 05 - Ribarstvo, uzgoj riba i usluge povezane s njima
- 1 15 - Proizvodnja hrane i pića
- 1 22 - Izdavačka i tiskarska djelatnost, te umnožavanje snimljenih zapisa
- 1 70 - Poslovanje nekretninama
- 1 72 - Računalne i srodne djelatnosti
- 1 92.3 - Ostale zabavne djelatnosti
- 1 92.72 - Ostale rekreacijske djelatnosti, d. n.
- 1 93.05 - Ostale uslužne djelatnosti, d. n.
- 1 * - kupnja i prodaja robe, te trgovačkog posredovanje na domaćem i inozemnom tržištu
- 1 * - građenje, projektiranje i nadzor nad gradnjom
- 1 * - pripremanje hrane i pružanje usluga prehrane, pripremanje i usluživanje pića i napitaka i pružanje usluga smještaja
- 1 * - pružanje usluga u nautičkom, seljačkom, eko turizmu, avanturističkom, zdravstvenom, kongresnom, gastronomskom i enogastromonskom, športsko-rekreacijskom, lovno-ribolovnom i drugim obicima turizma, pružanje ostalih turističkih usluga
- 1 * - izrada proizvoda od keramike, ručno tkanje na tkalačkom stanu, vezenje, prerada i obrada vune, lana i pamuka, ručno pletenje, čipkarstvo, izrada raznih vrsta autohtonih suvenira i druge slične djelatnosti
- 1 * - ekološki uzgoj bilja (ratarske kulture, ljekovito bilje, povrće, voće, vinogradi, masline i sav sadni materijal)
- 1 * - ekološki uzgoj životinja (ovce, koze, goveda, konji, kunići, svinje, pčele, perad) sa organizacijom prerade

SUBJEKT UPISA

PREDMET POSLOVANJA:

- 1 * - ekološka proizvodnja u pčelarstvu (med-nektarni, šumski, kremasti, propolisa, peluda, matične mlječi, voska i pčelinjeg otrova)
- 1 * - ekološka proizvodnja i proizvodnja matica i rasplodnog materijala
- 1 * - održiva proizvodnja u pčelarstvu (med-naktarini, šumski, kremasti, propolisa, peluda, matične mlječi, voska i pčelinjeg otrova)
- 1 * - izrada programa, projekata, stručnih radova
- 1 * - savjetodavni rad i edukacija u poljoprivredi, eko agro poljoprivredi, eko turizmu, sa naglaskom na ekološkom pčelarstvu, te u tradicionalnim obrtničkim i zadružnim djelatnostima
- 1 * - organiziranje ili sudjelovanje u radu domaćih i međunarodnih skupova, seminara, savjetovanja, stručnih radionica i tribina
- 1 * - organiziranje promotivnih akcija, video produkcija, tribina, prezentacija, te izdavačka djelatnost
- 1 * - organiziranje umjetničkih događanja, kulturnih i zabavnih priredbi

OSOBE OVLAŠTENE ZA ZASTUPANJE:

- 2 Zrinka Brajan
Opatija, Nova Cesta 148
- 2 - upravitelj zadruge
- 2 - zastupa samostalno i pojedinačno

PRAVNI ODNOSI:

Temeljni akt:

- 1 Ugovor o osnivanju zadruge usvojen je dana 05. rujna 2004. godine.
- 3 Odlukom Skupštine zadruge od 17. svibnja 2011. godine usvojena su Pravila zadruge, kojima su usklađeni poslovanje i opći akti sa Zakonom o zadrugama.

OSTALI PODACI:

- 1 Ukupan iznos članskih uloga je 1.500,00 kn, a zadrugari odgovaraju do visine članskih uloga

Upise u glavnu knjigu proveli su:

RBU Tt	Datum	Naziv suda
0001 Tt-04/3404-2	22.10.2004	Trgovački sud u Rijeci
0002 Tt-07/1696-2	04.09.2007	Trgovački sud u Rijeci
0003 Tt-12/1714-2	04.04.2012	Trgovački sud u Rijeci

REPUBLICA HRVATSKA
TRGOVAČKI SUD U RIJECI

IZVADAK IZ SUDSKOG REGISTRA

SUBJEKT UPISA

U Rijeci, 10. travnja 2014.



Ovlaštena osoba



REPUBLIKA HRVATSKA

HRVATSKA KOMORA ARHITEKATA

Klasa: 350-07/12-02/ 2044
Urbroj: 505-12-1
Zagreb, 11. lipnja 2012.

Odbor za upis Hrvatske komore arhitekata koji zastupa TOMISLAV ĆURKOVIĆ, ovl.arh. predsjednik Hrvatske komore arhitekata, na temelju članka 96.st.4. Zakona o arhitektonskim i inženjerskim poslovima i djelatnostima u prostornom uređenju i gradnji ("Narodne novine", br. 152/08) i članka 18.st.4. Statuta Hrvatske komore arhitekata ("Narodne novine", br. 64/09), udovoljavajući zahtjevu koji je podnijela mr.sc. ZRINKA BRAJAN, dipl.ing.agr., OPATIJA, NOVA CESTA 148, izdaje

POTVRDU

1. Uvidom u službenu evidenciju koju vodi Hrvatska komora arhitekata razvidno je da je mr.sc. **ZRINKA BRAJAN**, dipl.ing.agr., OPATIJA, upisana u Imenik ovlaštenih arhitekata, s danom upisa **10.11.1999.** godine, pod rednim brojem **2044**, te je stekla pravo na uporabu strukovnog naziva "**ovlaštena krajobrazna arhitektica**", zaposlena u: **POLJOPRIVREDNA ZADRUGA OLEANDAR RUKAVAC, MATULJI.**
2. Ova potvrda se može koristiti samo u svrhu dokazivanja da je imenovana članica Hrvatske komore arhitekata.

Predsjednik Hrvatske komore arhitekata:
TOMISLAV ĆURKOVIĆ, ovl.arh.



2. TEHNIČKI PRILOZI

**GLAVNI PROJEKT KRAJOBRAZNOG UREĐENJA PROSTORA ISPRED KULTURNO INFORMATIVNOG CENTRA,
Budačka ulica 12, na kat.čest.br. 2898 k.o. Gospić**

**TD: AK-406-19
Z.O.P.: 01-06/2019**

Opatija, siječanj 2020.

2.1. PROJEKTI ZADATAK

Projektni zadatak je krajobrazno oblikovanje – hortikulturno uređenje otvorene površine – trga prostora ispred kulturno informativnog centra u Gospiću, Budačka ulica 12, na kat.čest.br. 2898 k.o. Gospić.

2.2. INVENTARIZACIJA I ANALIZA POSTOJEĆE VEGETACIJE

Unutar granice obuhvata projektnog zadatka krajobraznog uređenja okoliša prostora ispred Kulturno informativnog centra nalazi se nekoliko vrijednih primjeraka visoke vegetacije starosti preko 30 godina. S obzirom na njezinu dob, zdravstvenu kondiciju i bioekološku, estetsku i likovnu vrijednost koju predstavlja u prostoru potrebno je potpuno sačuvati te uklopiti u oblikovno rješenje. Stabla bi trebalo redovito održavati i njegovati rezidbom suhih ili oštećenih grana.

Visoka vegetacija koja se zadržava:

- *Tilia cordata* / 1 kom
- *Betula pendula* / 1 kom
- *Abies alba* / 2 kom

Nisku i grmoliku vegetaciju unutar granice obuhvata potrebno je potpuno ukloniti s iskopom korijena te odvozom na deponij.

2.3. FOTOGRAFIJE TERENA



GLAVNI PROJEKT KRAJOBRAZNOG UREĐENJA PROSTORA ISPRED KULTURNO INFORMATIVNOG CENTRA,
Budačka ulica 12, na kat.čest.br. 2898 k.o. Gospić

TD: AK-406-19
Z.O.P.: 01-06/2019

Opatija, siječanj 2020.



**GLAVNI PROJEKT KRAJOBRAZNOG UREĐENJA PROSTORA ISPRED KULTURNO INFORMATIVNOG CENTRA,
Budačka ulica 12, na kat.čest.br. 2898 k.o. Gospić**

**TD: AK-406-19
Z.O.P.: 01-06/2019**

Opatija, siječanj 2020.

2.4. TEHNIČKI OPIS RJEŠENJA

Hortikulturnom oblikovanju pristupilo se prema dobivenim smjernicama, analizi podneblja te oblikovnoj osnovi Idejnog rješenja.

S obzirom na nepravilne geometrijske rastere staza i terasa te predviđenih zelenih površina, strukturnom analizom dobivene su nepravilne geometrijske forme u linijskim potezima.

Rješenje oblikovanja zelenila dijeli se u tri segmenta:

A./ Boravišna površina s klupama i stazom

B./ Trg uz ulaz i terasu

C./ Trg uz spomenik

Svaki segment, iako povezan s cjelokupnim rješenjem, oblikovan je pojedinačno i prilagođen namjeni prostora.

A./ Boravišna površina s klupama i stazom

Nepravilne geometrijske forme unutar zelenih površina čine velike skupine grmolike niske vegetacije. Skupine su postavljene uzdužno uz stazu te usmjeravaju korisnike prema objektu. Klupe se nalaze na travnjačkoj površini uz koje se smještaju stabla javora - *Acer platanoides*, kao visoki volumeni koji stvaraju sjenu iznad klupa i staze.

Grmolika vegetacija koja je odabrana prilagođena je kontinentalnoj klimi. Boje koje dominiraju su crvena, zelena te žuta i bijela u vrijeme cvatnje. Biljne vrste su dekorativne i reprezentativne za javni prostor, jednostavne za održavanje. Budući da su zime oštre i hladne u Gospiću, predviđa se sadnja listopadnih vrsta koji u vrijeme zimskog perioda imaju dekorativne grane, poput *Cornus alba* 'Elegantissima' koji crvenim granama - šibama zimi daje poserban kontrast snijegu. Uz *Cornus* predviđene biljne vrste su listopadni *Berberis thunbergii* 'Atropurpurea' i *Berberis x media* 'Red Jewel' s crvenim nijansama lišća te žutim cvjetovima u vrijeme cvatnje te zimzelena *Lonicera pileata* kao kontrast crvenim tonovima.

- Odabrane biljne vrste na boravišnoj površini s klupama i stazom



**GLAVNI PROJEKT KRAJOBRAZNOG UREĐENJA PROSTORA ISPRED KULTURNO INFORMATIVNOG CENTRA,
Budačka ulica 12, na kat.čest.br. 2898 k.o. Gospić**

**TD: AK-406-19
Z.O.P.: 01-06/2019**

Opatija, siječanj 2020.



B./ Trg uz ulaz i terasu

Na trgu uz ulaz i terasu nalazi se jedan manji zeleni pojas koji dijeli hodne plohe trga od drvenog deckinga terase. S obizom na formu i funkciju predviđene površine, ovim rješenjem, ona postaje niska zelena ploha gusto popunjena zimzelenom grmolikom biljnom vrstom kozlokrvine -*Lonicera pileata* s visokim i prozračnim volumenima stabala breze - *Betula pendula* koja svojim krošnjama stvaraju hlad nad parkiralištem za bicikle i djelomično terasi kafića. Izabrana stablašica je lagana i prozračna, pa svojom krošnjom neće „zatvoriti“ prostor niti fasadu objekta.

- Odabrane biljne vrste na trgu uz ulaz i terasu



C./ Trg uz spomenik

Trg uz spomenik kao treća zona ovoga projekta predviđa se kao zimzelena zona s travnjačkom površinom kako bi se kružna osnova trga i spomenik Nikoli Tesli dodatno istaknuli kao akcenti u prostoru.

Od grmolike vegetacije obruljena je staza koja vodi prema kružnom trgu s niskim četinarima – *Juniperus horizontalis* 'Blue Chip' u nepravilnoj geometrijskoj formi. Rubno

GLAVNI PROJEKT KRAJOBRAZNOG UREĐENJA PROSTORA ISPRED KULTURNO INFORMATIVNOG CENTRA,
Budačka ulica 12, na kat.čest.br. 2898 k.o. Gospić

TD: AK-406-19
Z.O.P.: 01-06/2019

Opatija, siječanj 2020.

uz granicu obuhvata prema susjednoj parceli nalazi se gusti i visoki zeleni pojas u obliku živice od *Prunus laurocerusus*, kao zaštitna barijera i zeleni zid.

Od visoke vegetacije, uz postojeće jele, sade se crni borovi – *Pinus nigra*

- Odabrane biljne vrste na trgu uz spomenik



**GLAVNI PROJEKT KRAJOBRAZNOG UREĐENJA PROSTORA ISPRED KULTURNO INFORMATIVNOG CENTRA,
Budačka ulica 12, na kat.čest.br. 2898 k.o. Gospić**

**TD: AK-406-19
Z.O.P.: 01-06/2019**

Opatija, siječanj 2020.



2.5. PLAN SADNJE

Biljne vrste predviđene planom sadnje odabrane su prema podneblju, klimi i namjeni prostora, prilagošene niskim temperaturama u zimskom razdoblju te jednostavne za održavanje tijekom cijele godine.

Odabrane biljne vrste svojom bojom, teksturom i visinama unose dinamiku u prostor te su vizualno atraktivne. Organizacijom i rasporedom vrsta stvaraju se intimni prostori unutar trga, naglašavaju staze i usmjeravaju korisnike na kretanje kroz površinu trga.

2.5.1. Grmolika vegetacija

Berberis thunbergii 'Atropurpurea' / ukupno : 59 komada



Berberis x media 'Red jewel' / ukupno: 89 komada



Lonicera pileata / ukupno: 59 komada



GLAVNI PROJEKT KRAJOBRAZNOG UREĐENJA PROSTORA ISPRED KULTURNO INFORMATIVNOG CENTRA,
Budačka ulica 12, na kat.čest.br. 2898 k.o. Gospić

TD: AK-406-19
Z.O.P.: 01-06/2019

Opatija, siječanj 2020.

Cornus alba 'Elegantissima' / ukupno: 23 komada



Juniperus horizontalis 'Blue Chip' / ukupno: 32 komada



Prunus laurocerasus / ukupno: 48 komada



**GLAVNI PROJEKT KRAJOBRAZNOG UREĐENJA PROSTORA ISPRED KULTURNO INFORMATIVNOG CENTRA,
Budačka ulica 12, na kat.čest.br. 2898 k.o. Gospić**

**TD: AK-406-19
Z.O.P.: 01-06/2019**

Opatija, siječanj 2020.

2.5.2. Stablašice

Pinus nigra / ukupno: 2 komada



**GLAVNI PROJEKT KRAJOBRAZNOG UREĐENJA PROSTORA ISPRED KULTURNO INFORMATIVNOG CENTRA,
Budačka ulica 12, na kat.čest.br. 2898 k.o. Gospić**

**TD: AK-406-19
Z.O.P.: 01-06/2019**

Opatija, siječanj 2020.

Betula pendula / ukupno: 2 komada



Acer platanoides / ukupno: 2 komada



**GLAVNI PROJEKT KRAJOBRAZNOG UREĐENJA PROSTORA ISPRED KULTURNO INFORMATIVNOG CENTRA,
Budačka ulica 12, na kat.čest.br. 2898 k.o. Gospić**

**TD: AK-406-19
Z.O.P.: 01-06/2019**

Opatija, siječanj 2020.

2.6. MJERE ZAŠTITE OKOLIŠA I ZBRINJAVANJE OTPADA

Nakon dovršenja svih radova izvoditelj je dužan ukloniti sva sredstva, privremene objekte, uređaje, privremene priključke, suvišan materijal i otpad u najkraćem mogućem roku. Odlaganje otpadaka organizirat će se u skladu s relevantnim dokumentom kojeg donosi Javna ustanova Priroda.

2.7. PROGRAM KONTROLE I OSIGURANJA KAKVOĆE

2.7.1. OPĆE ODREDBE

- 1) Osnovni tehnički uvjeti za osiguranje kvalitete materijala i radova iz ovog projekta sastavni su dijelovi troškovnika, te su s tim u svezi obvezni.
- 2) Izvoditelj radova dužan je u svemu pridržavati se mjera zaštite na radu, zaštite od požara i svih drugih mjera zaštite čovjekova okoliša sa svrhom da spriječi ugrožavanje života i zdravlja osoba i da spriječi štete koje bi nepoduzimanjem tih mjera mogle nastati na susjednim objektima, instalacijama, uređajima i okolišu.
- 3) Svi radovi moraju se izvoditi stručno i prema projektu, a u skladu sa najnovijim strukovnim saznanjima.

Projekt je izrađen u skladu sa Zakonom o gradnji (NN 153/13) Zakonu o prostornom uređenju (NN 153/13) te prema odredbama posebnih zakona, propisa, normi i standarda donesenih na temelju Zakona, te u skladu s pravilima struke.

Eventualne nejasnoće, prilagođena i slično radi konkretne realizacije, potrebno je rješavati u dogovoru s projektantom i nadzornim inženjerom. U protivnom izvođač preuzima potpunu odgovornost za izbor i usklađenost svojih rješenja s odgovarajućim zakonskim propisima i normama.

Kontrola kvalitete radova, ugrađenih proizvoda i opreme mora se provoditi u skladu sa Zakonom i zahtjevima projekata, a kvalitetu treba dokazivati propisanim ispitivanjima. Kontrola kvalitete izvedenih radova spada u nadležnost nadzornog inženjera.

Izvođač ne može mijenjati dijelove projekata i detalje bez odobrenja projektanta, a prije izrade konstrukcije mora zatražiti suglasnost konstruktera.

Izvođač je dužan o svom trošku osigurati gradilište i građevinu od štetnog upliva vremenskih nepogoda i svih ostalih mogućih šteta i oštećenja za vrijeme trajanja gradnje, sve do uspješnog tehničkog pregleda.

Za sve radove, dobave i ugradbe svojih kooperanata i dobavljača odgovara samo i isključivo izvođač kao ugovoreni nositelj svih radova. Izvođač u potpunosti odgovara za ispravnost izvršenih isporuka svih ugrađenih materijala, elemenata konstrukcija i opreme.

Tijekom radova izvođač mora osigurati čišćenje gradilišta, te osigurati sigurnu prohodnost djelatnika i službenih osoba. Bez obzira na to da li je ugovoreno završno čišćenje, izvođač je dužan po završetku svih radova detaljno očistiti okoliš.

Biljni materijal treba posaditi prema standardima i tehničkim smjernicama iz troškovnika. Potrebno se pridržavati svih troškovničkih stavki te nabaviti biljni materijal veličine propisane troškovnikom.

2.8. NORME I PROPISI PRIMIJENJENI KOD PROJEKTIRANJA

- Zakon o gradnji (NN 153/13)
- Zakon o komori arhitekata i komorama inženjera u graditeljstvu i prostornom uređenju (NN 78/15);
- Zakon o prostornom uređenju (NN 153/13)
- Zakon o normizaciji (NN 80/13);
- Pravilnik o Hrvatskim normama (NN 22/96);
- Pravilnik o osiguranju pristupačnosti građevina osobama s invaliditetom i smanjene pokretljivosti (NN 78/13);
- Zakon o građevnim proizvodima (NN broj 76/13)
- Pravilnik o nadzoru građevnih proizvoda (NN 113/08)
- te ostali pravilnici i propisi proizašli iz navedenih Zakona.

2.14. PROJEKTIRANI VIJEK UPORABE GRAĐEVINE I UVJETI ZA NJENO ODRŽAVANJE

Zelene površine potrebno je redovito održavati (prihrana, okopavanje i orezivanje, zalijevanje), uključujući travnjake, grmoliku i visoku vegetaciju prema zahtjevima pojedine biljne vrste.

3.GRAFIČKI PRILOZI

**GLAVNI PROJEKT KRAJOBRAZNOG UREĐENJA PROSTORA ISPRED KULTURNO INFORMATIVNOG CENTRA,
Budačka ulica 12, na kat.čest.br. 2898 k.o. Gospić**

**TD: AK-406-19
Z.O.P.: 01-06/2019**

Opatija, siječanj 2020.

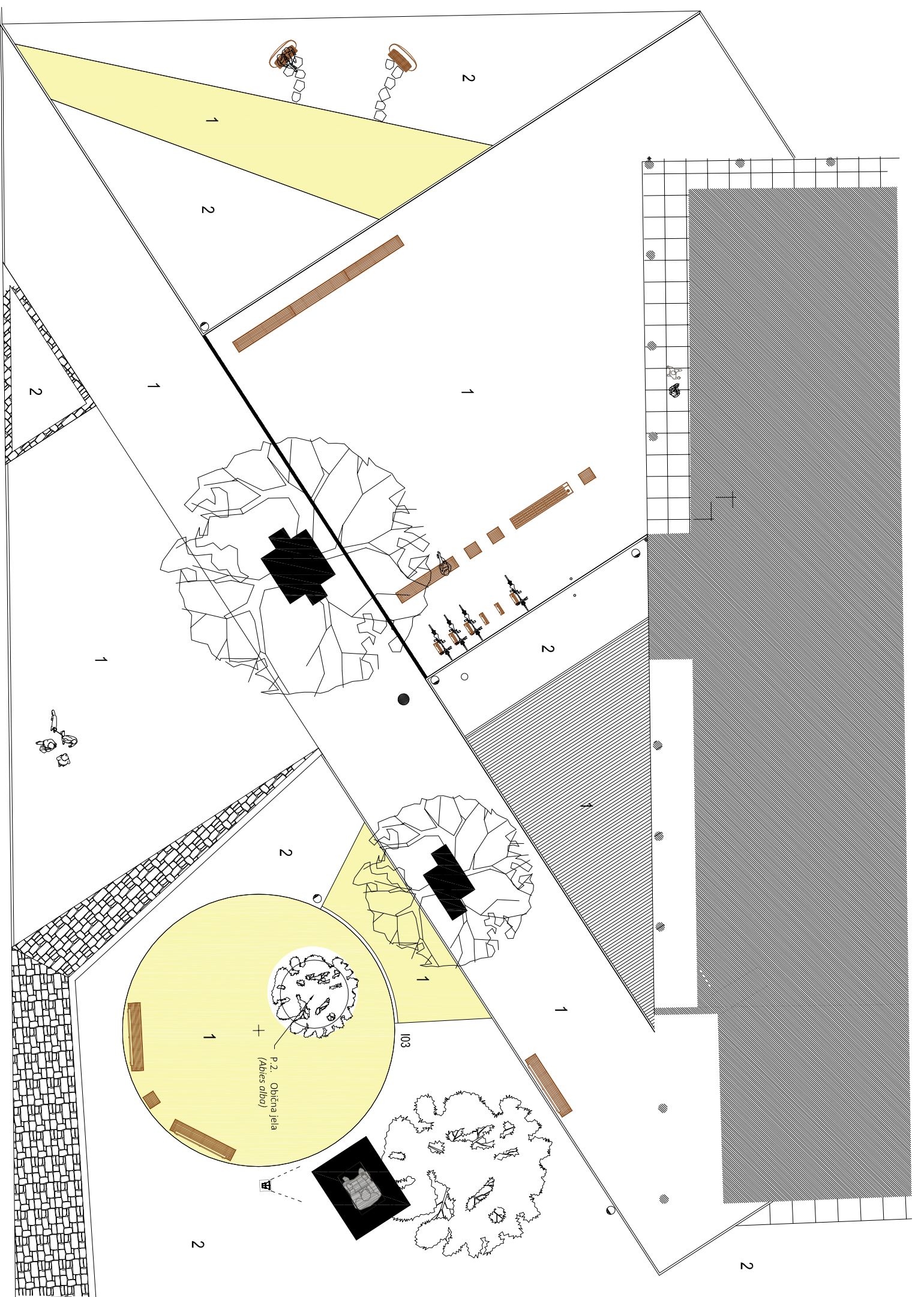

- 1 PJEŠAČKE PLOHE
- 2 ZELENE POVRŠINE

GRADJEVINA	UREĐENJE PROSTORA ISPRED KULTURNO INFORMATIVNOG CENTRA, Budačka ulica 12, na kat.čest.br. 2898 k.o. Gospić				
NARUČITELJ	CONSILIUM d.o.o., ZAGREBAČKA 18, 53000 GOSPIĆ				
INVESTITOR	GRAD GOSPIĆ, BUDAČKA 55, 53000 GOSPIĆ				
SADRŽAJ	PROJEKTANT	SURADNIK			
SITUACIJA	mr.sc. ZRINKA BRAJAN	TENA VIČEVIĆ DUNAJ, mag.ing.prosp.arch.			
PROJEKT	KRAJOBRAZNA ARHITEKTURA	MIERLO	1:200		
FAZA	GLAVNI	GODINA	siječanj 2020.		
Z.O.P.	01-06/2019	TD	AK-406-19	BROJ LISTA	1

 **OLEANDAR**
KRAJOBRAZNA ARHITEKTURA
PZ OLEANDAR / Rukavac 64 / 51410 Matulji
tel/faks: +385 51 711 785 / www.oleandar.eu /

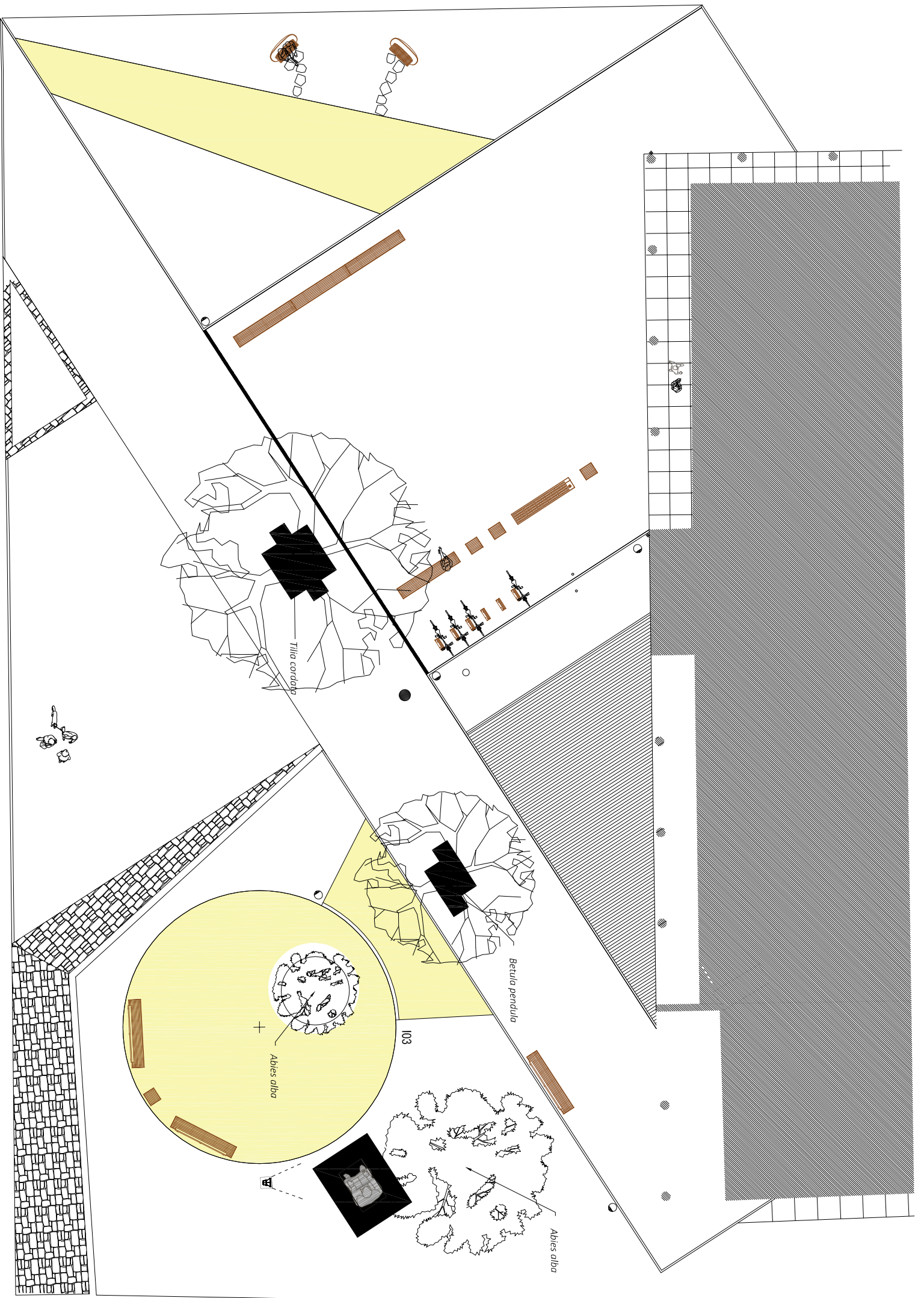

VRJEDNI PRIMJERCJI KOJI SE ZADRŽAVAJU:

- listopadna visoka vegetacija

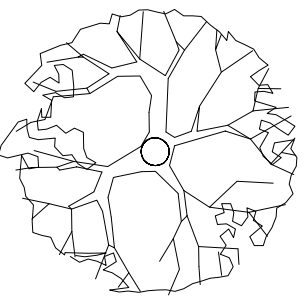

Tilia cordata / 1 kom

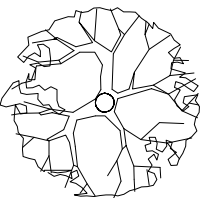

Betula pendula / 1 kom

- zimzelena visoka vegetacija / četinari



Abies alba / 2 kom

Napomena: * svu nisku / grmoliku postojeću vegetaciju potrebno je ukloniti

GRADJEVINA	UREDENJE PROSTORA ISPRED KULTURNO INFORMATIVNOG CENTRA, Budačka ulica 12, na kat.besl.br. 2898 k.o. Gospić				
NARUČITELJ	CONSILIUM d.o.o., ZAGREBAČKA 18, 53000 GOSPIĆ				
INVESTITOR	GRAD GOSPIĆ, BUDAČKA 55, 53000 GOSPIĆ				
SADRŽAJ	PROJEKTANT				
ANALIZA POSTOJEĆE VISOKE VEGETACIJE	mr.sc. ZRINKA BRAJAN				
	SURADNIK				
	TENA VIČEVIĆ DUNAJ, mag.ing.;prosp.arch.				
PROJEKT	KRAJOOBRAZNA ARHITEKTURA	MJERILO	1:200		
FAZA	GLAVNI	GODINA	siječanj 2020.		
Z.O.P.	01-06/2019	TD	AK-406-19	BROJ LISTA	2



PZ OLEANDAR / Rukavac 64 / 51410 Matulji
tel/faks: +385 51 711 785 / www.oleandar.eu /

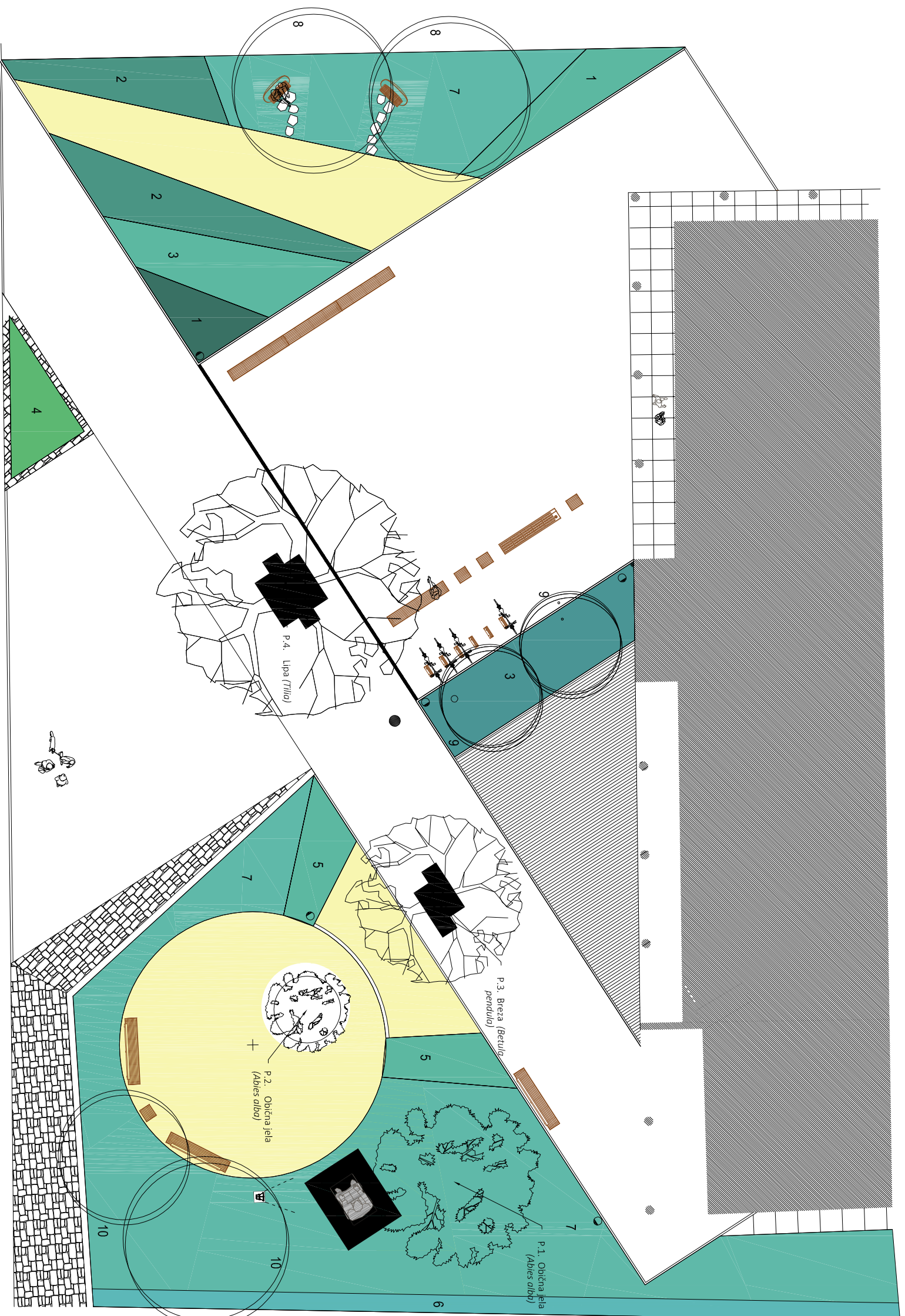

ODABRANE BILJNE VRSTE

GRMOVIKE BILJNE VRSTE

- 1 Berberis thunbergii 'Atropurpurea'
- 2 Berberis x media 'Red Jewel'
- 3 Lonicera pileata
- 4 Cornus alba 'Elegantissima'
- 5 Juniperus horizontalis 'Blue Chip'
- 6 Prunus laurocerasus

7 TRAVNJAK

STABLAŠICE

- 8 Acer platanoides
- 9 Betula pendula
- 10 Pinus nigra

GRADJEVINA	UREĐENJE PROSTORA ISPRED KULTURNO INFORMATIVNOG CENTRA, Budačka ulica 12, na kat.čest. br. 2898 k.o. Gospić
NARUČITELJ	CONSILIUM d.o.o., ZAGREBAČKA 18, 53000 GOSPIĆ
INVESTITOR	GRAD GOSPIĆ, BUDAČKA 55, 53000 GOSPIĆ
SADRŽAJ	PROJEKTANT
KONCEPT	mr.sc. ZRINKA BRAJAN
	SURADNIK
	MERILO
PROJEKT	KRAJOBRAZNA ARHITEKTURA
FAZA	GLAVNI
GODINA	1:200
Z.O.P.	01-06/2019 TD AK-406-19
	BROJ LISTA
	3



PZ OLEANDAR / Rukavac 64 / 51410 Matulji
tel/faks: +385 51 711 785 / www.oleandar.eu /

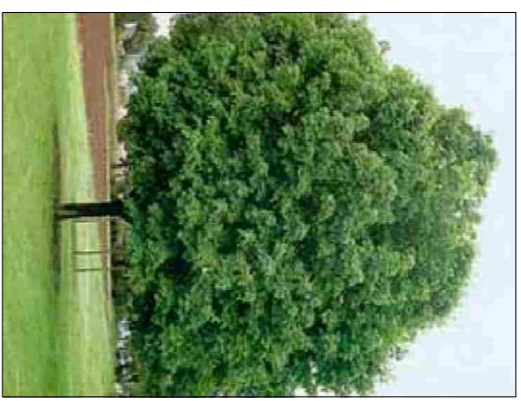
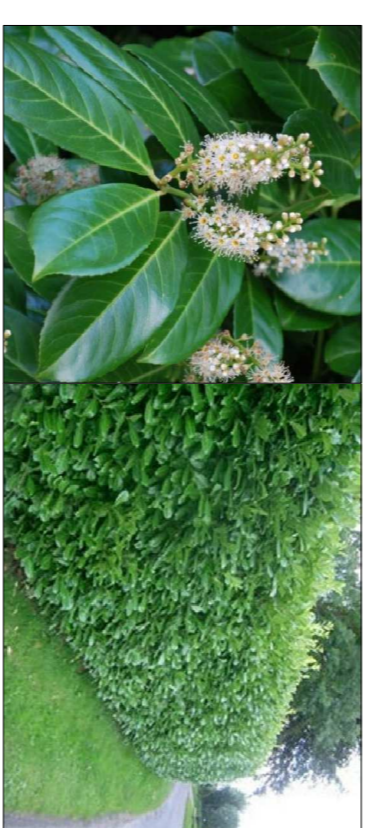
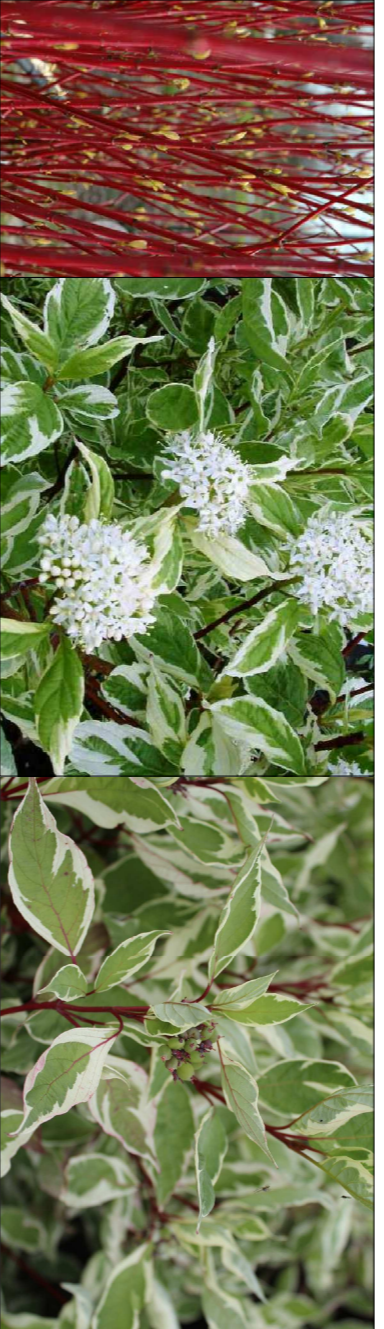
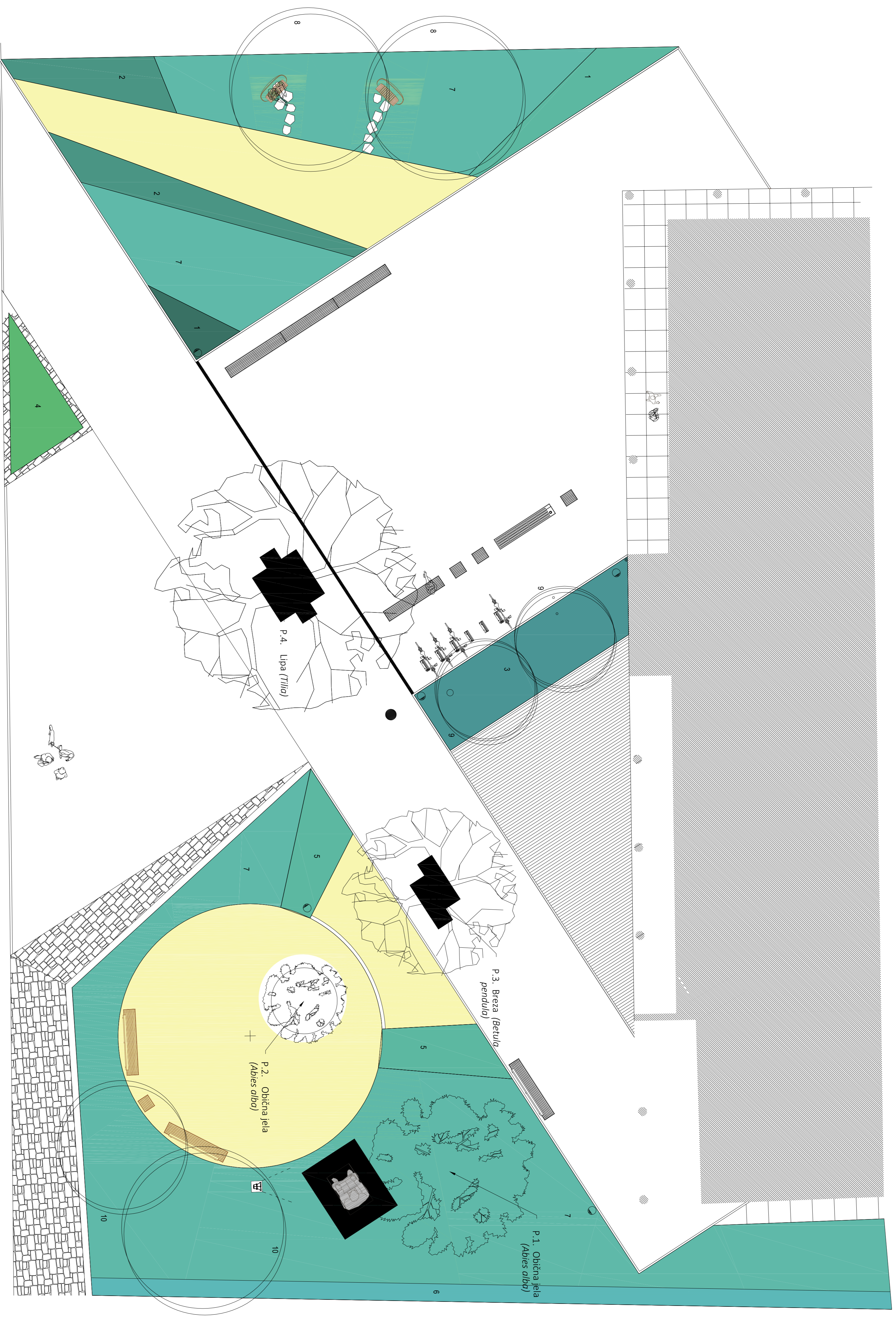

- COBANE BILJNE VRSITE**
GRMOLJICE BILJNE VRSITE
- Bambus bukveški 'Yungipumae'
 - Bambus s' mada 'Red Jewel'
 - Conocarpus 'Elegantissima'
 - Juniperus horizontalis 'Blue Chip'
 - Pinus bimoneraus

- STABLAJICE**
- Acer platanoides
 - Betula pendula
 - Pinus nigra

GRABEVINA	UREBENJE PROSTORNA IZVEDBA KULTURNO-PROSTORNOG CENTRA		
NARUČITELJ	CONSILIJUMI d.o.o., ZAGREBAČKA 18, 53000 GOSPIĆ		
INVESTOR	GRAD GOSPIĆ, BUDAČKA 55, 53000 GOSPIĆ		
SARUŽAJ	PROJEKTVANT		
PROJEKT	IKO,IGORBAZIJA ARHITEKTURA	MJEŠTO	1:100
FAZA	GLAVNI	GDODINA	15.04.2024.
ZOPI	01-06/2019	TO	AK-46-19
PROJEKT	IKO,IGORBAZIJA ARHITEKTURA	MJEŠTO	1:100
FAZA	GLAVNI	GDODINA	15.04.2024.
ZOPI	01-06/2019	TO	AK-46-19
PROJEKT	IKO,IGORBAZIJA ARHITEKTURA	MJEŠTO	1:100
FAZA	GLAVNI	GDODINA	15.04.2024.
ZOPI	01-06/2019	TO	AK-46-19

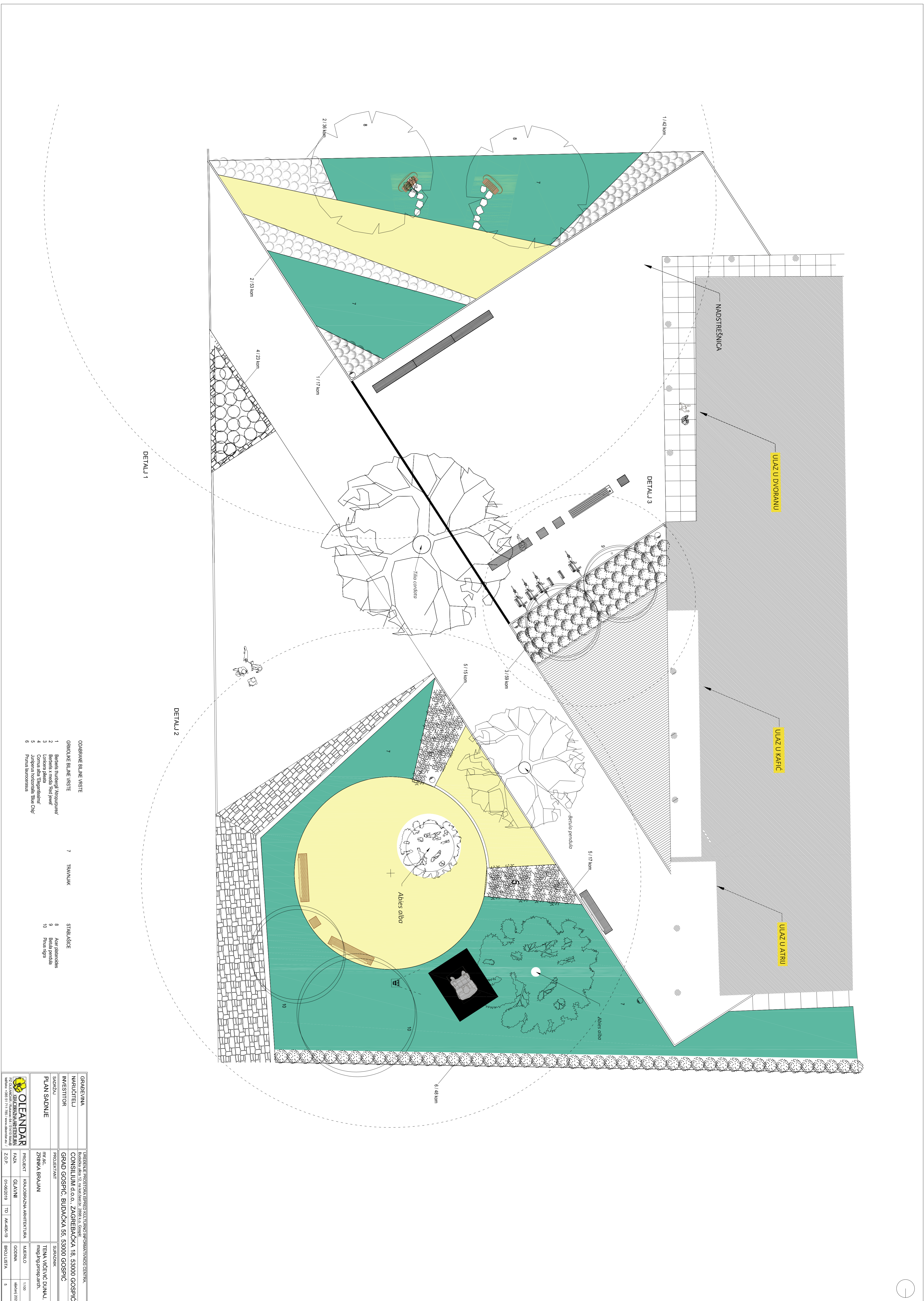

DETALJ 1

DETALJ 2

DETALJ 3

- | | | | | | |
|---|-------------------|----|---------|----|--------------|
| 1 | Betula nana | 7 | TRAVNIK | 8 | Asperulaceae |
| 2 | Linum catharticum | 9 | | 9 | Primula |
| 3 | Linum catharticum | 10 | | 10 | Primula |
| 4 | Linum catharticum | | | | |
| 5 | Linum catharticum | | | | |
| 6 | Linum catharticum | | | | |

GRABEVINA	UREBNIJE PROSTORNA IZVEDBA KULTURNO-PROSTORNOG CENTRA
NARUČITELJ	CONSILIJUMI d.o.o., ZAGREBAČKA 18, 53000 GOSPIĆ
INVESTITOR	GRAD GOSPIĆ, BUDIČKA 55, 53000 GOSPIĆ
SADRŽAJ	PROJEKTANT
PLAN SADNJE	ZRNIČKA BVALJANI
PROJEKT	REALIZACIJA ARHITEKTURA
FAZA	GLAVNI
ZOP	01-06/2019
MAŠTALO	MAŠTALO
GDINA	GDINA
BROJ LISTA	BROJ LISTA
1:100	1:100
lipanj 2020.	lipanj 2020.

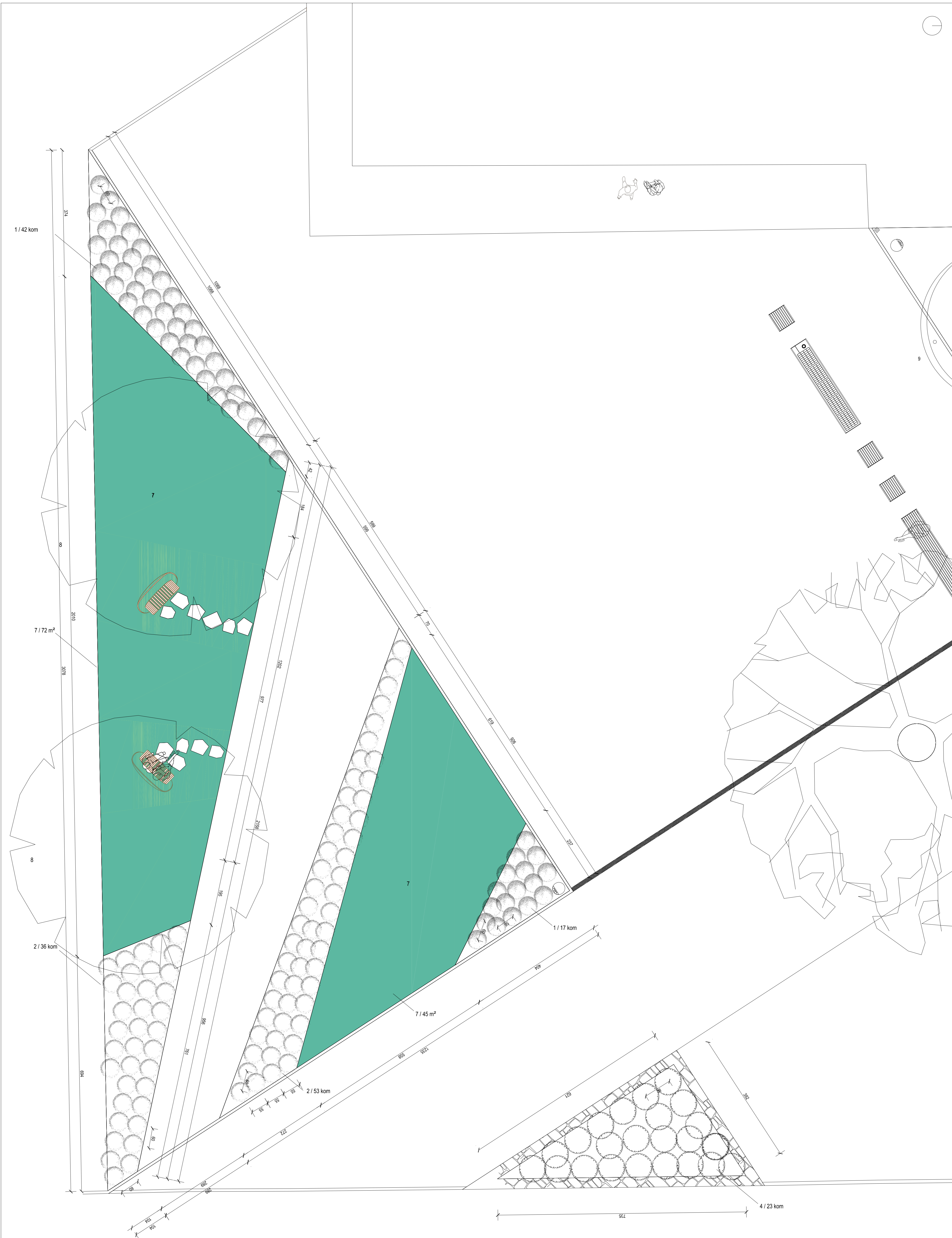

ODABRANE BILJNE VRSTE

GRMOLIKE BILJNE VRSTE

- 1 Berberis thunbergii 'Atropurpurea'
- 2 Berberis x media 'Red Jewel'
- 3 Lonicera pileata
- 4 Cornus alba 'Elegantissima'
- 5 Juniperus horizontalis 'Blue Chip'
- 6 Prunus laurocerasus

7 TRAVNJAK

STABLAŠICE

- 8 Acer platanoides
- 9 Betula pendula
- 10 Pinus nigra

GRADEVINA	UREĐENJE PROSTORA ISPRED KULTURNO-INFORMATIVNOG CENTRA, Budućka ulica 12, na kat.čest.br. 2859 k.o. Gospić		
NARUČITELJ	CONSILIUM d.o.o., ZAGREBAČKA 18, 53000 GOSPIĆ		
INVESTITOR	GRAD GOSPIĆ, BUDAČKA 55, 53000 GOSPIĆ		
SADRŽAJ	PROJEKTANT	SURADNIK	
DETALJ 1 - PLAN SADNJE	mr.sc. ZRINKA BRAJAN	TENA VIČEVIĆ DUNAJ, mag.ing.prosp.arch.	
PROJEKT	KRAJOBRAZNA ARHITEKTURA	MJERILO	1:50
FAZA	GLAVNI	GODINA	14. veljača 2020.
Z.O.P.	01-06/2019 TD AK-06-19	BROJ LISTA	6



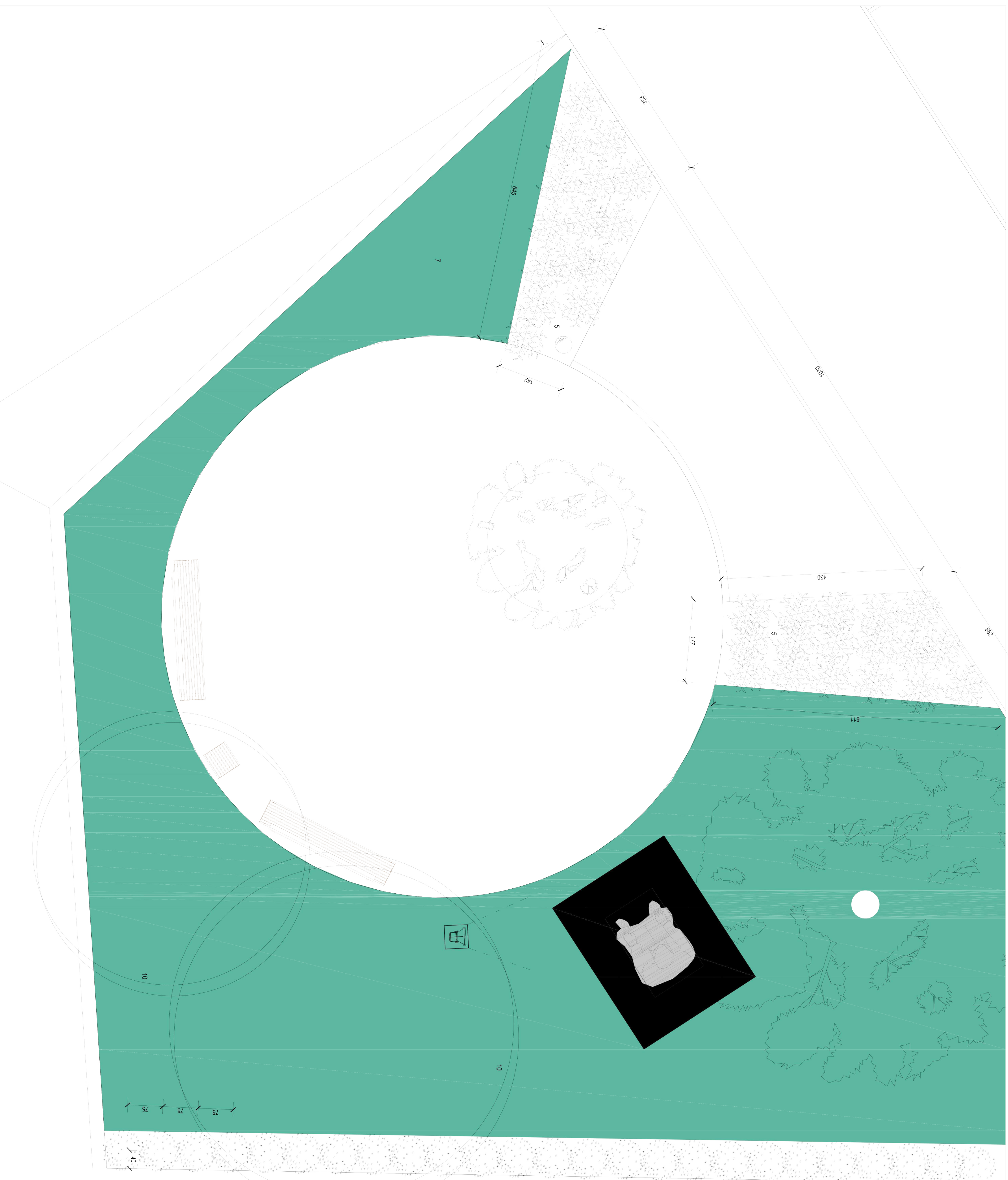

ODABRANE BILJNE VRSTE

- 5 Juniperus horizontalis 'Blue Chip'
- 6 Pinus baltaeorientalis
- 7 TRAJNIAK
- 10 Pinus nigra

POSTOJEĆA VISOKA VEGETACIJA

- 11 Abies alba
- 12 Betula pendula

GRABEVINA	UREĐENJE PROSTORA ISPRED KULTURNO INFORMATIVNOG CENTRA, Budačka ulica 12, na kat česti br. 2898 k.o. Osipić		
NARUČITELJ	CONSILIUM d.o.o., ZAGREBAČKA 18, 53000 GOSPIĆ		
INVESTITOR	GRAD GOSPIĆ, BUDAČKA 55, 53000 GOSPIĆ		
SAVRZAJ	PROJEKTANT	SURADNIK	TENA VIČEVIĆ DUNAJ mag.ing.prosp.arch.
PROJEKT	KRAJOPISNA ARHITEKTURA	MJERILO	1:50
FAZA	GLAVNI	GODINA	septembar 2020.
Z.O.P.	01-06/2019	TD	AK-4/06-19
PROJEKTANT		BROJ LISTA	
OLEANDAR		7	

OLEANDAR
KRAJOPISNA ARHITEKTURA
PZ OLEANDAR / Rakovane čca 4 51410 Makušići
tel/faks: +385 91 711 786 / www.oleandar.eu /

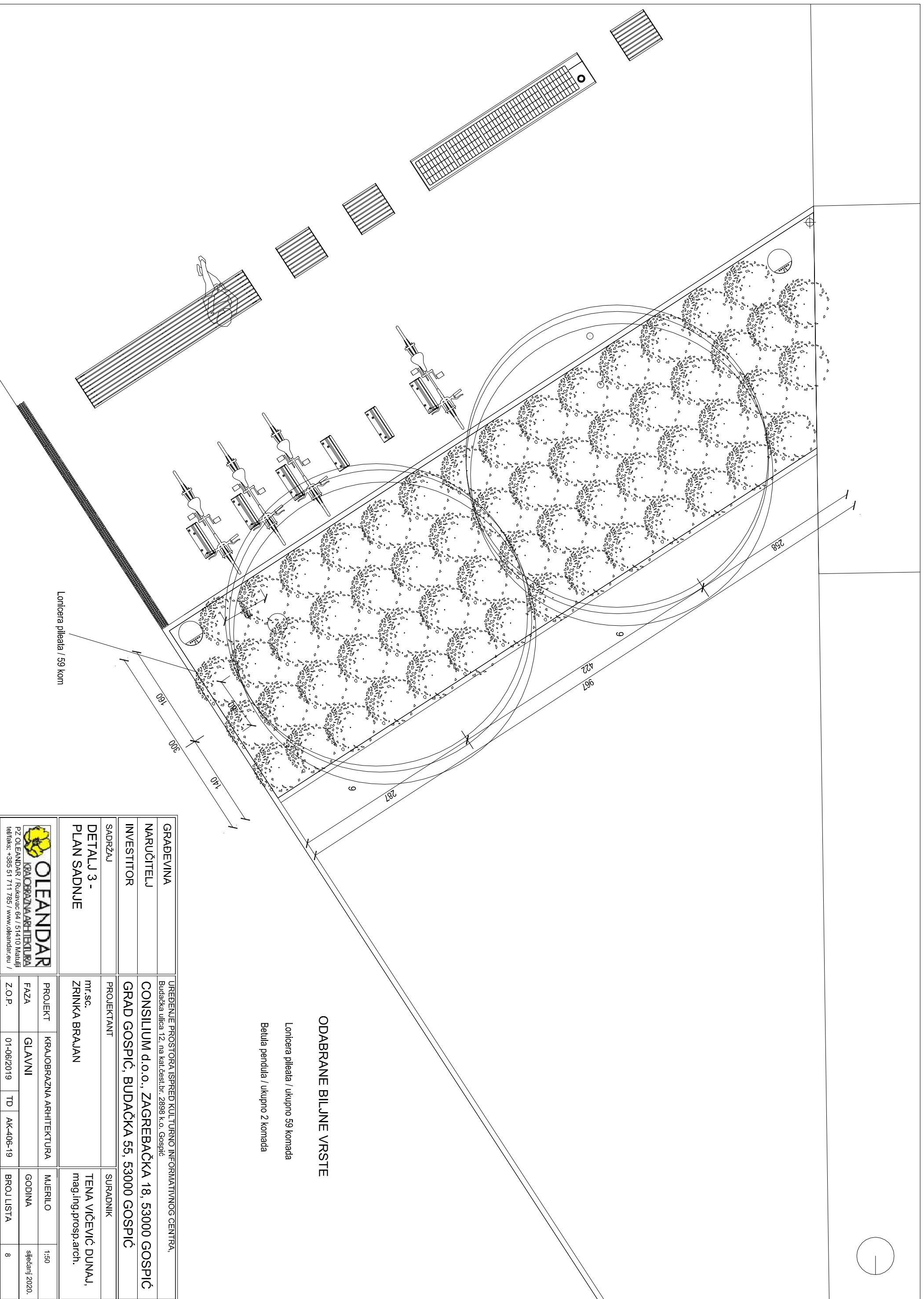

ODABRANE BILJNE VRSTE

Lonicera pileata / ukupno 59 komada
 Betula pendula / ukupno 2 komada

Lonicera pileata / 59 kom

GRADEVINA	UREĐENJE PROSTORA ISPRED KULTURNO INFORMATIVNOG CENTRA, Budačka ulica 12, na kat.čest.br. 2898 k.o. Gospić			
NARUČITELJ	CONSILIUM d.o.o., ZAGREBAČKA 18, 53000 GOSPIĆ			
INVESTITOR	GRAD GOSPIĆ, BUDAČKA 55, 53000 GOSPIĆ			
SADRŽAJ	PROJEKTANT	SURADNIK		
DETALJ 3 - PLAN SADNJE	mr.sc. ZRINKA BRAJAN		TENA VIČEVIĆ DUNAJ, mag.ing.;prosp.arch.	
	PROJEKT	KRAJOOBRAZNA ARHITEKTURA	MJERILO	1:50
	FAZA	GLAVNI	GODINA	sticanj 2020.
	Z.O.P.	01-06/2019	TD	AK-406-19
			BROJ LISTA	8

OLEANDAR
 KRAJOOBRAZNA ARHITEKTURA
 PZ OLEANDAR / Rukavac 64 / 51410 Matulji
 tel/faks: +385 51 711 785 / www.oleandar.eu

DETALJ SADNJE STABLAŠICE

PRESJEK

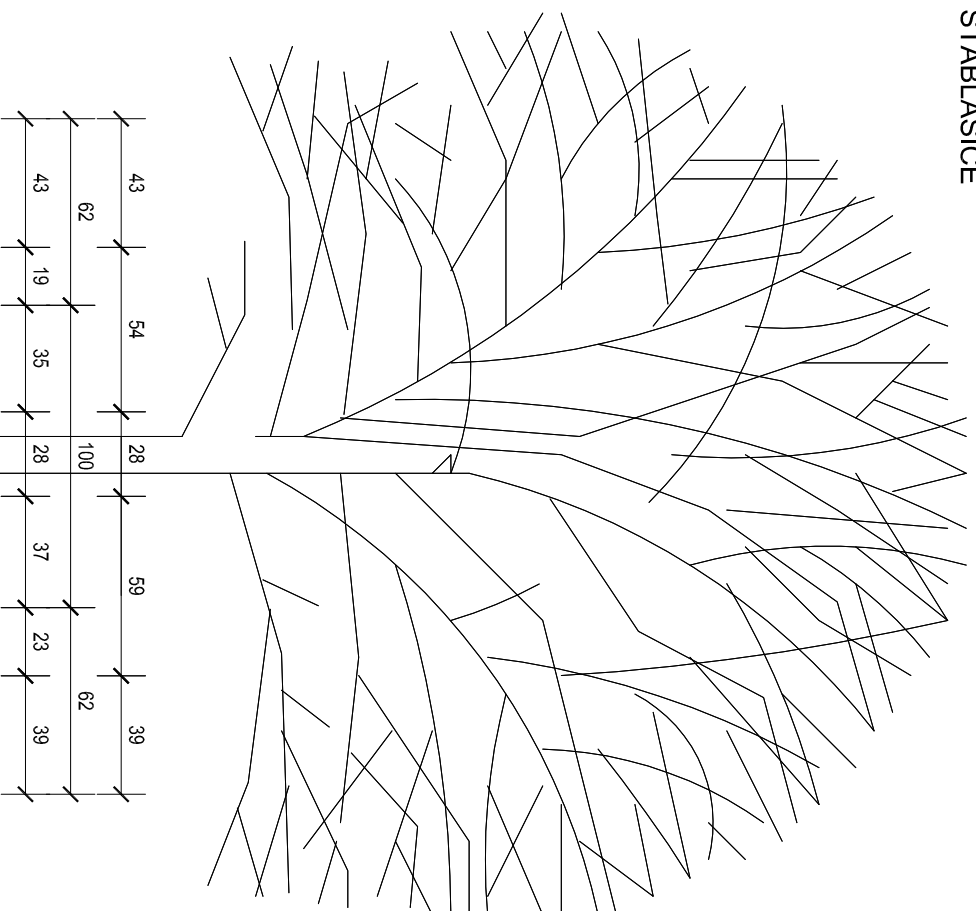

KOLAC

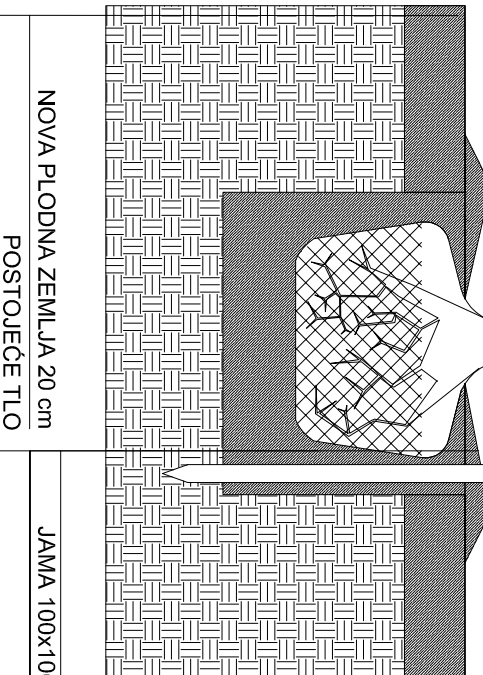
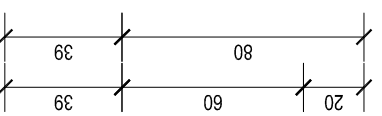
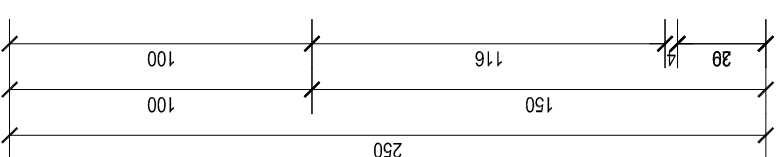

NOVA PLODNA ZEMLJA 20 cm
POSTOJEĆE TLO

ZEMLJANA ZDUELICA / PRSTEN
JAMA 100x100x80 cm ISPUNJENA PLODNOM ZEMLJOM
POSTOJEĆE TLO

TLOCRT

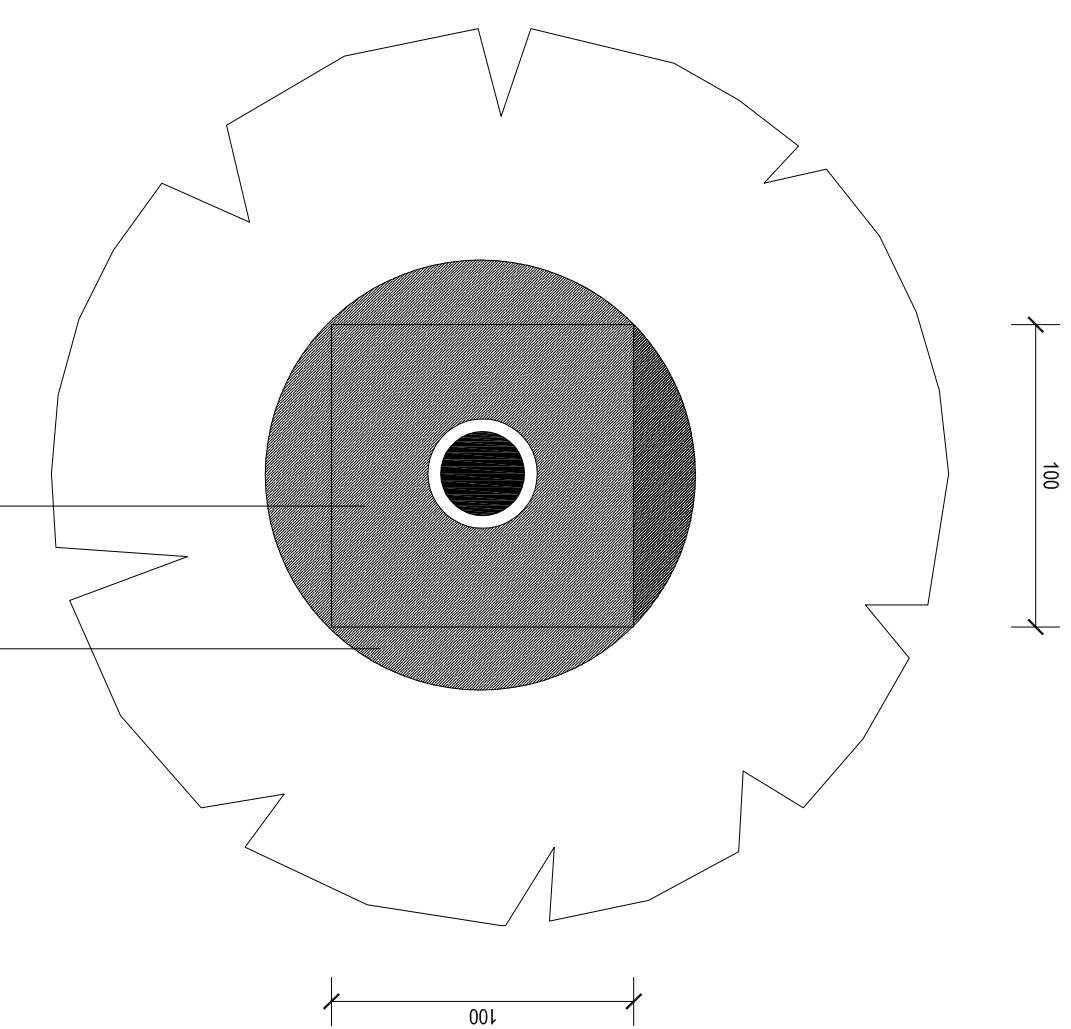

ZEMLJANA ZDUELICA / PRSTEN
JAMA 100x100x80 cm ISPUNJENA PLODNOM ZEMLJOM

GRADEVINA	UREĐENJE PROSTORA ISPRED KULTURNO INFORMATIVNOG CENTRA, Budačka ulica 12, na kat.čest. br. 2898 k.o. Gospić				
NARUČITELJ	CONSILIUM d.o.o., ZAGREBAČKA 18, 53000 GOSPIĆ				
INVESTITOR	GRAD GOSPIĆ, BUDAČKA 55, 53000 GOSPIĆ				
SADRŽAJ	PROJEKTANT				
DETALJ SADNJE STABLAŠICA	mr.sc. ZRINKA BRAJAN				
	SURADNIK				
	TENA VIČEVIĆ DUNAJ, mag.ing.;prosp.arch.				
PROJEKT	KRAJOBRAZNA ARHITEKTURA	MERILLO	1:25		
FAZA	GLAVNI	GODINA	siječanj 2020.		
Z.O.P.	01-06/2019	TD	AK-406-19	BROJ LISTA	9

OLEANDAR
KRAJOBRAZNA ARHITEKTURA
PZ OLEANDAR / Rukavac 64 / 51410 Matulji
tel/faks: +385 51 711 785 / www.oleandar.eu

DETALJ SADNJE GRMOLIKE VEGETACIJE

TLOCRT

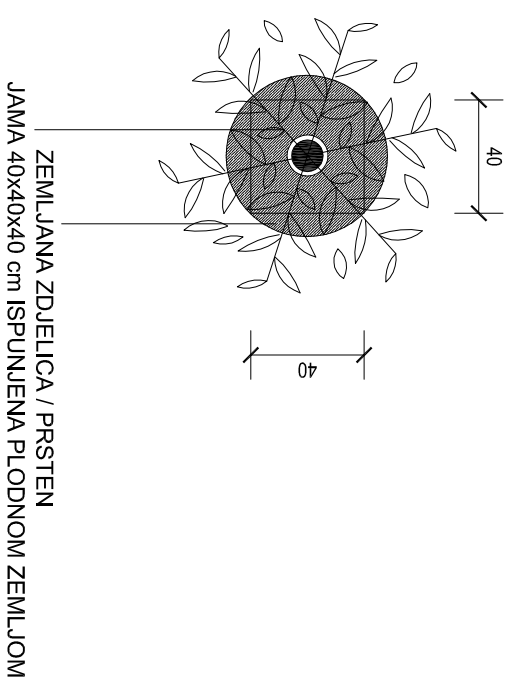

DETALJ SADNJE TRAVNJAKA

PRESJEK

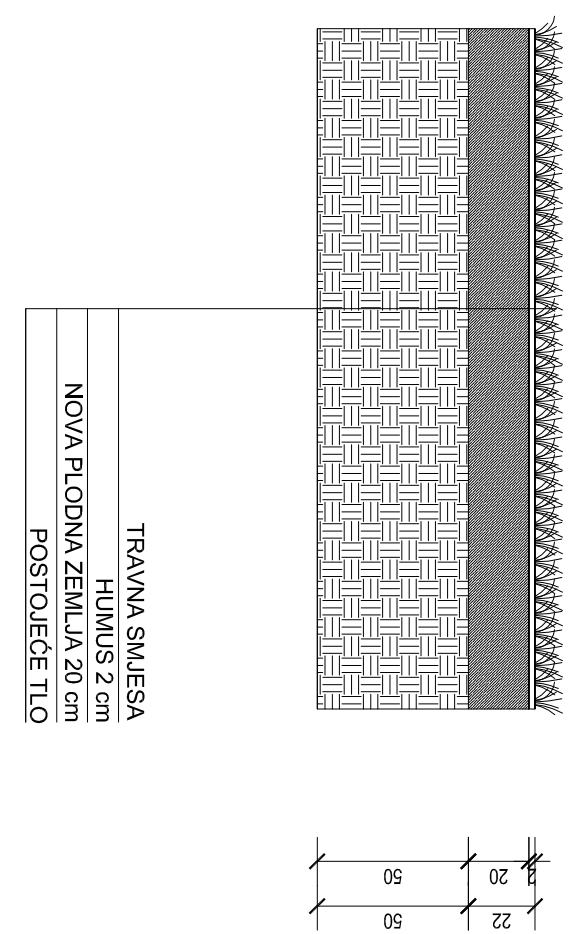

PRESJEK

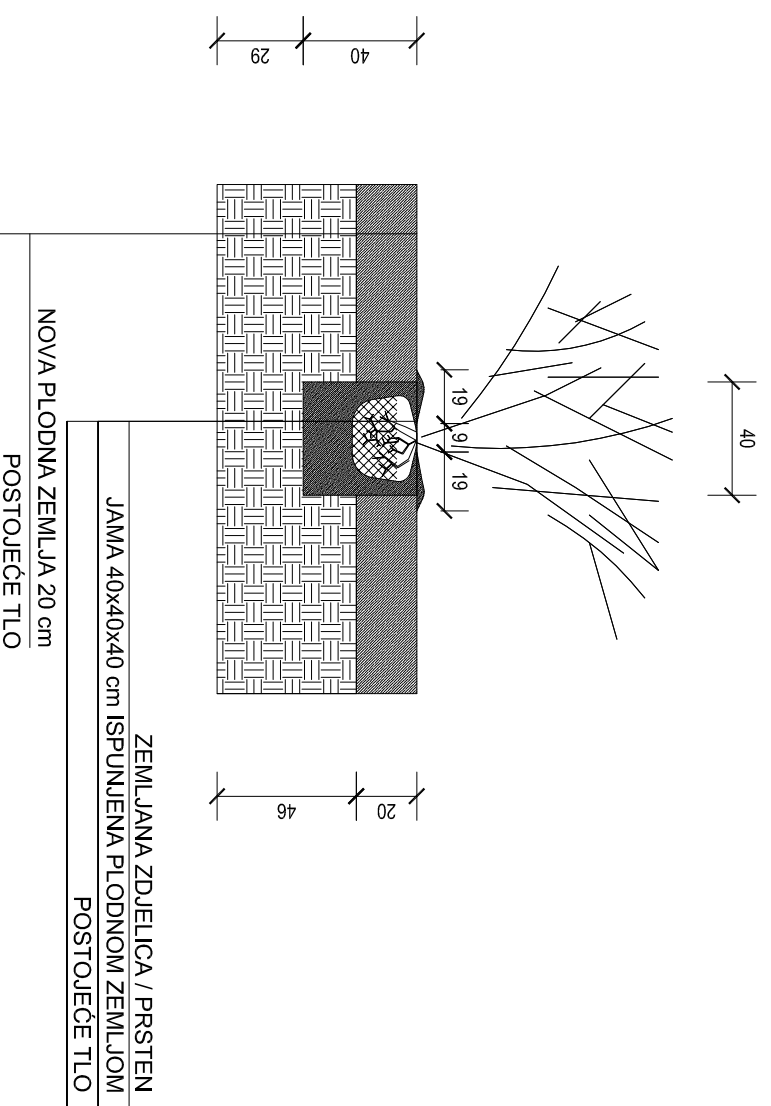

GRADJEVINA	UREĐENJE PROSTORA I SPRED KULTURNO INFORMATIVNOG CENTRA, Budačka ulica 12, na kat.čest.br. 2898 k.o. Gospić		
NARUČITELJ	CONSILIUM d.o.o., ZAGREBAČKA 18, 53000 GOSPIĆ		
INVESTITOR	GRAD GOSPIĆ, BUDAČKA 55, 53000 GOSPIĆ		
SADRŽAJ	PROJEKTANT		
DETALJ SADNJE GRMOLIKE VEGETACIJE	mr.sc. ZRINKA BRAJAN		
	SURADNIK		
	TENA VIČEVIĆ DUNAJ, mag.ing.;prosp.arch.		
PROJEKT	KRAJOBRAZNA ARHITEKTURA	MERILO	1:25
FAZA	GLAVNI	GODINA	siječanj 2020.
Z.O.P.	01-06/2019	TD	AK-406-19
	PROJ LISTA	BROJ LISTA	10

OLEANDAR
KRAJOBRAZNA ARHITEKTURA
PZ OLEANDAR / Rukavac 64 / 51410 Matulji
tel/faks: +385 51 711 785 / www.oleandar.eu /